



PULSADOR DE PARO MANUAL REARMABLE

DÉCLANCHEUR D'ARRÊT EXTINCIÓN MANUELLE RÉARMABLE

RESETTABLE MANUAL STOP BUTTON

ESPAÑOL

PULSADOR DE PARO MANUAL REARMABLE

El pulsador de paro es un punto de desactivación manual de una extinción.

FUNCIONAMIENTO

Para accionar el pulsador, romper el precinto presionando hacia fuera la tapa de protección y a continuación pulsar, éste queda activado hasta que se realiza un rearme manual mediante la llave. Para rearmar el pulsador girar la llave ¼ de vuelta a la izquierda y quedará listo para un nuevo uso, colocando de nuevo el precinto, como muestra la figura (1).

INSTALACIÓN

Por lo general, el pulsador de paro se instalará en la pared, en rutas de salida, fuera del recinto a proteger y a una altura de 1,5mts. aproximadamente del suelo. Deberá quedar claramente visible, identificable y accesible.

Para el montaje de superficie del pulsador a la pared, desmonte el panel frontal mediante el tornillo, y fije la base mediante tornillos 3.5X30mm según la superficie. Para la entrada de cables, realice un taladro en la parte superior, tal como muestran las figuras (2,3).

Utilice la base específica para el montaje empotrado en la pared, tal como muestran las figuras.

Una vez instalado colocar el precinto de seguridad suministrado.

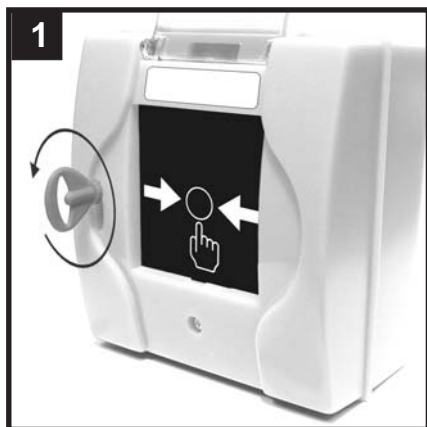

FRANÇAIS

DÉCLANCHEUR D' ARRÊT EXTINCIÓN MANUEL RÉARMABLE

Le déclancheur d'arrêt extinction est un point de désactivation manuel d'une extinction.

FOINCTIONNEMENT

Pour actionner le déclancheur, cassez le scellé en pressant en dehors la couverture de protection et depuis pressez. Il reste activé jusqu'à ce qu'il y a un réarmement à l'aide d'une clé. Pour réarmer le déclancheur, tournez la clé ¼ à gauche et il sera prêt pour le réutiliser, après y avoir mis à nouveau le scellé, comme le montre la figure (1)

INSTALLATION

Généralement, le déclancheur d'arrêt extinction s'installera sur le mur, sur des routes de sortie, en dehors de l'enceinte à protéger et à une hauteur de quelques 1,5 m. Elle devra être bien visible, identifiable et accessible.

Pour le montage de surface du ele déclancheur sur le mur, démontez le panneau à l'aide d'une vis et fixez la base à l'aide de vis de 3,5x30 mm, selon la surface. Pour l'entrée de câbles, percez la partie supérieure, comme le montrent les figures (2,3).

Utilisez la base spécifique pour le montage encastré dans le mur, comme le montrent les figures.

Une fois installé, mestre le plom de sécurité fourni

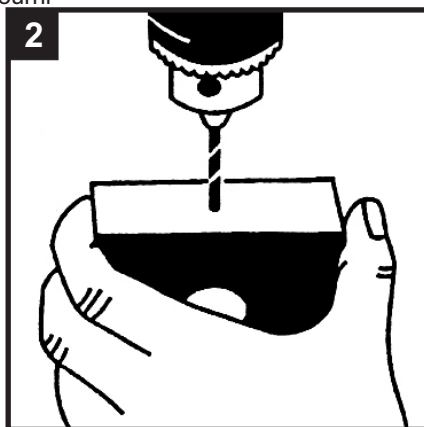

ENGLISH

RESETTABLE MANUAL STOP BUTTON

The stop button is a point for manual deactivation of fire-fighting.

OPERATION

To activate the button, break the sealing pushing the protection lid out and continue pushing; it remains activated until it is manually reset by key. To reset the button, turn the key ¼ to the left and it is ready for the next use; apply the sealing according to picture (1).

INSTALLATION

Generally stop buttons are installed on the wall of exits, outside the place to be protected and at a height of approximately 1,5 m. It must be clearly visible, identifiable and accessible.

To fix the alarm button on the wall, remove the front panel taking out the screws and fit the base by means of 3,5x30mm screws according to the surface. For cable input, drill a hole in the upper part, as shown in figures (2-3).

Use the specific base for built-in fitting on the wall, as shown in the drawings.

Once installed, put the provided security seal.

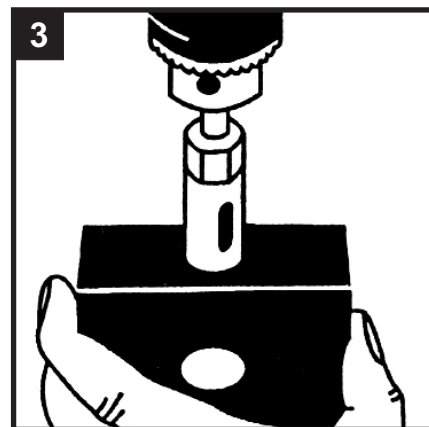

**FUNCIONAMIENTO
FONCTIONNEMENT
OPERATION**

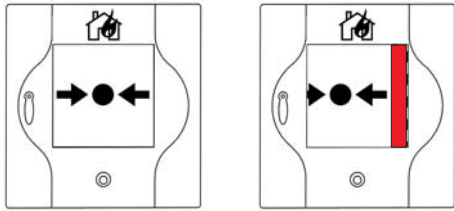

**REPOSO
STAND-BY
STAND-BY**

**ACTIVADO
ACTIVÉ
ACTIVATED**

**DIMENSIONES
DIMENSIONS
DIMENSIONS**

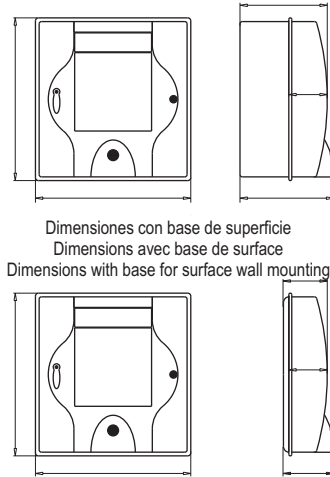

Dimensiones con base de superficie
Dimensions avec base de surface
Dimensions with base for surface wall mounting

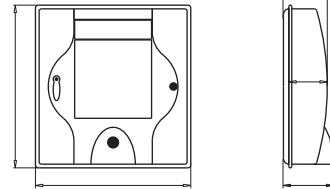

Dimensiones con base para empotrar
Dimensions avec base pour encastrer
Dimensions with base for flush mounting

**MONTAJE EMPOTRADO
MONTAGE ENCASTRÉ
FLUSH MOUNTING**

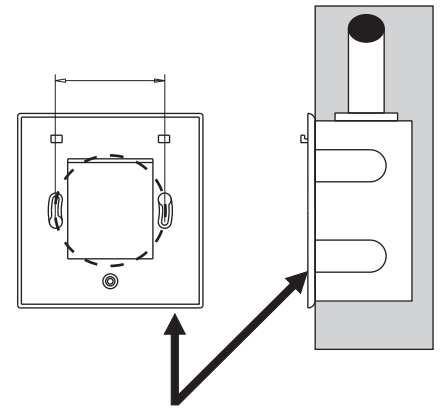

Base para cajetín universal.
Adaptable aux cassetins standard.
Adaptable to standard boxes.

**CONEXIONADO
CONNEXITÉ
WIRING**

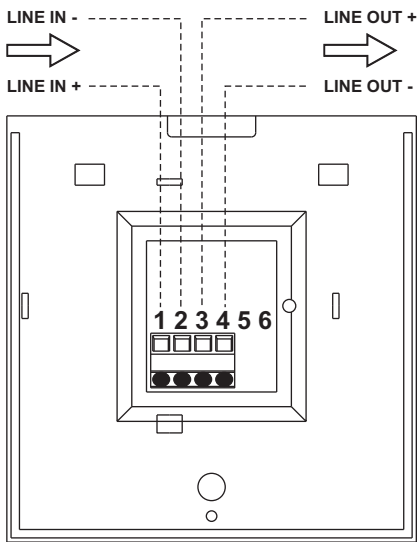

**ESQUEMA ELEC. DEL CIRCUITO
CIRCUIT ÉLECTRIQUE
CIRCUIT ELECT. DRAWING**

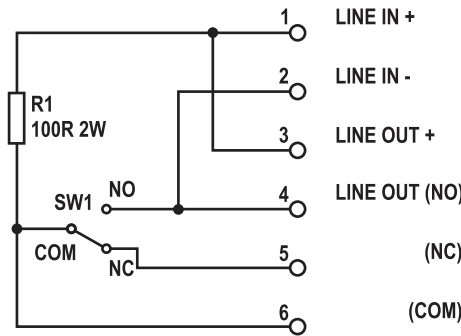

**BASES DISPONIBLES
BASES DISPONIBLES
AVAILABLE BASES**



Base de superficie
Base de surface
Base for surface wall mounting



Base para empotrar
Base pour encastrer
Base for flush mounting

CARACTERÍSTICAS TÉCNICAS

Mecánicas:
Dimensiones máx110 x 105 x 63mm
Dimensiones mín110 x 105 x 36mm
Dist. Máx. entre pulsadores60mm
Altura instalación.....1,2-1,5m
Tornillos fijación.....2x (3,5x30mm)

Eléctricas:
Tensión de alimentación.....24V DC
Consumo en reposo.....0mA
Consumo en alarma.....60mA
Estadosreposo, alarma
Temperatura trabajo.....-10° a 50°C
Temp. de almacenado.....-10° a 50°C
Humedad relativa máx.....95%

CARACTÉRISTIQUES TECHNIQUES

Mécaniques :
Dimensions max.....110 x 105 x 63mm
Dimensions min.....110 x 105 x 36mm
Distance max entre touches60 mm
Hauteur d'installation.....1,2-1,5 m
Vis de fixation.....2 x (3,5x30mm)

Electriques:
Tension d'alimentation.....24 V DC
Consommation de repos.....0 mA
Consommation de fonctionnement.....60 mA
États.....repos/alarma
Température de fonctionnement.....-10° à 50°C
Température de magasinage.....-10° à 50°C
Humidité relative max.....95%

TECHNICAL DATA

Mechanical:
Maximum dimensions.....110 x 105 x 63mm
Minimum dimensions.....110 x 105 x 36mm
Max. distance between buttons.....60 mm
Installation height.....1,2-1,5m
Fixing screws.....2 x (3,5x30mm)

Electrical:
Power supply.....24V DC
Stand-by power consumption.....0 mA
Working power consumption.....60 mA
Status.....stand-by/alarm
Working temperature.....-10° to 50°C
Storage temperature.....-10° to 50°C
Max. relative humidity.....95%